

DOEL 1

- **S** Je leert sommen als  $138 : 3$  uitrekenen met de strategie: splitsen en sommen als  $147 : 3$  met te veel.
- **F** Je leert sommen als  $138 : 3$  uitrekenen met de strategie: splitsen.

HULP

**S**

rekenen met te veel

$50 - 2$

$192 : 4 = ?$       hulpsommen:  $200 : 4 = 50$  en  $8 : 4 = 2 \rightarrow 192 : 4 = 48$

HULP

rekenen met splitsen

$184 : 4 = ?$

stap 1: meer dan  $10 \times ?$  ja  $\rightarrow$  splitsen  
meer dan  $20 \times ?$  ja

.....

meer dan  $50 \times ?$  nee  $\rightarrow$  eerst  $40 \times$

stap 2: welke splitsing? Eerst  $40 \times 4$  eraf halen, nog 24 over om te delen.

$184 : 4 = ?$   
 $\swarrow$       $\searrow$   
 160    24

stap 3: hulpsommen:  $160 : 4 = 40$  en  $24 : 4 = 6 \rightarrow 184 : 4 = 46$

1

Welke som hoort erbij?

Reken uit met splitsen en met te veel.

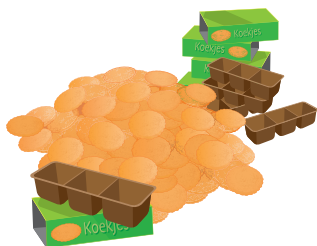

In de fabriek worden 145 koeken verpakt.  
Er kunnen 5 koeken in een doos.  
Hoeveel dozen kun je vullen?

som:  $145 : 5 = 29$

antwoord: 29 dozen

Reken met splitsen.

$145 : 5 = 29$   
 $\swarrow$       $\searrow$   
 100    45

hulpsommen:  $100 : 5 = 20$  en  $45 : 5 = 9$

Reken met te veel.

$30 - 1$

$145 : 5 = 29$

hulpsommen:  $150 : 5 = 30$  en  $5 : 5 = 1$

2

Reken uit met te veel.

Schrijf de hulpsom in de denkwolk.

$50 - 1$

$245 : 5 = 49$

$40 - 2$

$152 : 4 = 38$

$30 - 2$

$196 : 7 = 28$

$50 - 2$

$144 : 3 = 48$



### 3

#### Reken uit.

Reken uit met splitsen én met te veel.

Reken met splitsen.

$$171 : 9 = 19$$

90    81

$$174 : 6 = 29$$

120    54

$$272 : 4 = 68$$

240    32

$$174 : 3 = 58$$

150    24

Reken met te veel.

$$20 - 1$$

$$171 : 9 = 19$$

$$30 - 1$$

$$174 : 6 = 29$$

$$70 - 2$$

$$272 : 4 = 68$$

$$60 - 2$$

$$174 : 3 = 58$$

### 4



#### Welke som hoort erbij?

Reken uit met te veel in je schrift.

Laat zien hoe je rekent.

€ 87,- betalen met zijn drieën.  
Hoeveel moet ieder betalen?

som:  $87 : 3 = 29$

$87 : 3 = 90 : 3 - 3 : 3 = 30 - 1 = 29$

antwoord: € 29,-

€ 348,- betalen met zijn zessen.  
Hoeveel moet ieder betalen?

som:  $348 : 6 = 58$

antwoord: € 58,-



€ 156,- betalen met zijn vieren.  
Hoeveel moet ieder betalen?

som:  $156 : 4 = 39$

antwoord: € 39,-

€ 483,- betalen met zijn zevenen.  
Hoeveel moet ieder betalen?

som:  $483 : 7 = 69$

antwoord: € 69,-

GA VERDER →



5+

### Reken uit met te veel.

Schrijf de hulpsom in de denkwolk.

$$40 - 1$$

$$156 : 4 = 39$$

$$50 - 2$$

$$144 : 3 = 48$$

$$30 - 2$$

$$168 : 6 = 28$$

$$50 - 1$$

$$245 : 5 = 49$$

6+

### Reken uit.

Zet een kruisje voor de sommen die je uitrekent met te veel.

$114 : 6 = 19$

$176 : 4 = 44$

$272 : 8 = 34$

$114 : 3 = 38$

$294 : 6 = 49$

### KIJK TERUG

$$87 : 3 = 29$$

S Hoe reken je dat uit met te veel?  $90 : 3 - 3 : 3 = 30 - 1 = 29$

F Hoe reken je dat uit? splitsen in 60 en 27, hulpsommen  $60 : 3 = 20$  en  $27 : 3 = 9$

## DOEL 1

- **S** Je leert sommen als  $138 : 3$  uitrekenen met de strategie: splitsen en sommen als  $147 : 3$  met te veel.
- **F** Je leert sommen als  $138 : 3$  uitrekenen met de strategie: splitsen.

## HULP

**S**

## rekenen met te veel

$50 - 2$

$192 : 4 = ?$

hulpsommen:  $200 : 4 = 50$  en  $8 : 4 = 2 \rightarrow 192 : 4 = 48$

## HULP

## rekenen met splitsen

$184 : 4 = ?$

stap 1: meer dan  $10 \times ?$  ja  $\rightarrow$  splitsen

meer dan  $20 \times ?$  ja

.....

meer dan  $50 \times ?$  nee  $\rightarrow$  eerst  $40 \times$

stap 2: welke splitsing? Eerst  $40 \times 4$  eraf halen, nog 24 over om te delen.

$$\begin{array}{r} 184 : 4 = ? \\ \underline{160} \quad 24 \end{array}$$

stap 3: hulpsommen:  $160 : 4 = 40$  en  $24 : 4 = 6 \rightarrow 184 : 4 = 46$

**1****Bedenk een verhaal.**

Maak tweetallen. Vertel een verhaal bij de som aan de ander.

$228 : 6$

**2****Rekenen met splitsen of met te veel?**

Zet de sommen in het juiste rijtje en reken uit.

$552 : 8$

$133 : 7$

$256 : 4$

$126 : 3$

$204 : 3$

$364 : 7$

$215 : 5$

$152 : 4$

Reken met splitsen.

$215 : 5 = 43$

$126 : 3 = 42$

$364 : 7 = 52$

$256 : 4 = 64$

Reken met te veel.

$552 : 8 = 69$

$204 : 3 = 68$

$133 : 7 = 19$

$152 : 4 = 38$

GA VERDER  $\rightarrow$

3

**Reken uit.**

Reken uit met splitsen én met te veel.

Reken met splitsen.

$$133 : 7 = 19$$

$$\begin{array}{r} 70 \quad 63 \\ \hline \end{array}$$

$$190 : 5 = 38$$

$$\begin{array}{r} 150 \quad 40 \\ \hline \end{array}$$

$$192 : 4 = 48$$

$$\begin{array}{r} 160 \quad 32 \\ \hline \end{array}$$

$$234 : 6 = 39$$

$$\begin{array}{r} 180 \quad 54 \\ \hline \end{array}$$

Reken met te veel.

$$20 - 1$$

$$133 : 7 = 19$$

$$40 - 2$$

$$190 : 5 = 38$$

$$50 - 2$$

$$192 : 4 = 48$$

$$40 - 1$$

$$234 : 6 = 39$$

4

**Welke som hoort erbij?**

Reken uit met te veel in je schrift.

Laat zien hoe je rekent.

Er zijn 203 sinaasappels.  
Hoeveel zakken kun je vullen?

som:  $203 : 7 = 29$

$203 : 7 = 210 : 7 - 7 : 7 = 30 - 1 = 29$

antwoord: **29 zakken**

Er zijn 266 sinaasappels.  
Hoeveel zakken kun je vullen?

som:  $266 : 7 = 38$

antwoord: **38 zakken**

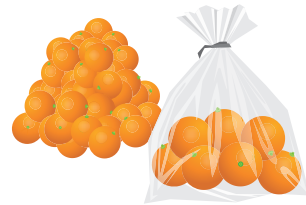

Er kunnen 7 sinaasappels in een zak.

Er zijn 413 sinaasappels.  
Hoeveel zakken kun je vullen?

som:  $413 : 7 = 59$

antwoord: **59 zakken**

Er zijn 483 sinaasappels.  
Hoeveel zakken kun je vullen?

som:  $483 : 7 = 69$

antwoord: **69 zakken**



5+

**Reken uit met splitsen of met te veel.**

Zet een kruisje voor de sommen die je uitrekent met te veel.

$365 : 5 = 350 : 5 + 15 : 5 =$   
 $70 + 3 = 73$

$273 : 7 = 280 : 7 - 7 : 7 =$   
 $40 - 1 = 39$

$207 : 3 = 210 : 3 - 3 : 3 =$   
 $70 - 1 = 69$

$574 : 7 = 560 : 7 + 14 : 7 =$   
 $80 + 2 = 82$

$162 : 3 = 150 : 3 + 12 : 3 =$   
 $50 + 4 = 54$

$384 : 8 = 400 : 8 - 16 : 8 =$   
 $50 - 2 = 48$

$296 : 4 = 280 : 4 + 16 : 4 =$   
 $70 + 4 = 74$

$152 : 4 = 160 : 4 - 8 : 4 =$   
 $40 - 2 = 38$

6+

**Bedenk zelf. bijvoorbeeld:**

Bedenk zelf 5 deelsommen die je kunt uitrekenen met te veel en laat zien hoe je rekent.

$116 : 4 = 29$

$195 : 5 = 39$

$294 : 6 = 49$

$413 : 7 = 59$

Laat zien hoe je rekent.

$114 : 6 = 19$

$120 : 6 - 6 : 6 = 20 - 1 = 19$

**KIJK TERUG**

$81 : 3 = 27$

**S** Hoe reken je dat uit met te veel?  $90 : 3 - 9 : 3 = 30 - 3 = 27$

**F** Hoe reken je dat uit? splitsen in 60 en 21, hulpsommen  $60 : 3 = 20$  en  $21 : 3 = 7$

## DOEL 2

- **S** Je leert sommen als  $3 \times 67$  uitrekenen met de basisstrategie: splitsen en sommen als  $4 \times 69$  met rekenen met te veel.
- **F** Je leert sommen als  $3 \times 67$  uitrekenen met de basisstrategie: splitsen.

## HULP

S

## rekenen met te veel

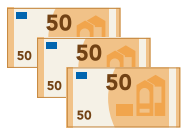

ik denk aan geld

som:  $3 \times 49 = ?$ 

hulpsommen:  $3 \times 50 = \text{€ } 150,-$   
te veel:  $3 \times \text{€ } 1,-$

rekenen met te veel:  $3 \times 49 = 3 \times 50 - 3 \times 1 = 150 - 3 = 147$ 

## HULP

## splitsen

$$120 + 21$$

$$3 \times 47 = 141$$

$$\begin{array}{r} 40 \\ 7 \end{array}$$

1\*

## Welke som hoort erbij? Schrijf de som op zoals bij de Hulp.

Reken uit met te veel.

€ 49,-



Evert koopt 4 truien.

Hoeveel moet hij betalen?

som:  $4 \times 49 = 4 \times 50 - 4 \times 1 =$ 

$$200 - 4 = 196$$

antwoord: € 196,-

€ 198,-



Edwin koopt 7 jassen.

Hoeveel moet hij betalen?

som:  $7 \times 198 = 7 \times 200 - 7 \times 2 =$ 

$$1400 - 14 = 1386$$

antwoord: € 1386,-

2\*

## Reken je met te veel of kolomsgewijs?

Zet een kruisje voor de sommen waarbij je rekent met te veel. Reken alleen die sommen uit.

$3 \times 199 = 3 \times 200 - 3 \times 1 = 600 - 3 = 597$

$4 \times 136 =$

$6 \times 198 = 6 \times 200 - 6 \times 2 = 1200 - 12 = 1188$

$7 \times 532 =$

$8 \times 399 = 8 \times 400 - 8 \times 1 = 3200 - 8 = 3192$

$7 \times 234 =$

$4 \times 398 = 4 \times 400 - 4 \times 2 = 1600 - 8 = 1592$

$6 \times 299 = 6 \times 300 - 6 \times 1 = 1800 - 6 = 1794$

$9 \times 473 =$

$3 \times 249 = 3 \times 250 - 3 \times 1 = 750 - 3 = 747$



3

### Reken uit in je schrift.



Reken uit met te veel of met splitsen. Zet een kruisje voor de sommen waarbij je rekt met te veel.

$3 \times 99 = 3 \times 100 - 3 \times 1 = 300 - 3 = 297$

$5 \times 49 = 5 \times 50 - 5 \times 1 = 250 - 5 = 245$

$4 \times 54 = 200 + 16 = 216$

$7 \times 39 = 7 \times 40 - 7 \times 1 = 280 - 7 = 273$

$8 \times 63 = 480 + 24 = 504$

$4 \times 48 = 4 \times 50 - 4 \times 2 = 200 - 8 = 192$

$6 \times 76 = 420 + 36 = 456$

$5 \times 78 = 5 \times 80 - 5 \times 2 = 400 - 10 = 390$

4

### Welke som hoort erbij?



Reken uit met te veel of met splitsen in je schrift.

Laat zien hoe je rekt.



€ 38,-

Hoeveel kosten 3 boeken?

som:  $3 \times 38 = 114$

$3 \times 40 - 3 \times 2 = 120 - 6 = 114$

antwoord: € 114,-



€ 27,-

Hoeveel kosten 7 boeken?

som:  $7 \times 27 = 189$

antwoord: € 189,-



€ 36,-

Hoeveel kosten 6 boeken?

som:  $6 \times 36 = 216$

antwoord: € 216,-



€ 49,-

Hoeveel kosten 4 boeken?

som:  $4 \times 49 = 196$

antwoord: € 196,-

GA VERDER →





5+

### Bedenk zelf. bijvoorbeeld:

Bedenk 5 sommen die je kunt uitrekenen met te veel en 5 sommen die je kunt uitrekenen met splitsen. Je hoeft de sommen niet uit te rekenen.

Reken met te veel.

$$3 \times 99$$

$$4 \times 58$$

$$5 \times 98$$

$$6 \times 29$$

$$7 \times 38$$

Reken met splitsen.

$$3 \times 75$$

$$4 \times 52$$

$$5 \times 37$$

$$6 \times 44$$

$$7 \times 35$$

6+

### Reken je met te veel of kolomsgewijs?

Zet een kruisje voor de sommen waarbij je rekent met te veel.

Reken alleen die sommen uit.

$5 \times 198 = 5 \times 200 - 5 \times 2 = 1000 - 10 = 990$

$4 \times 365 =$

$6 \times 299 = 6 \times 300 - 6 \times 1 = 1800 - 6 = 1794$

$7 \times 832 =$

$4 \times 249 = 4 \times 250 - 4 \times 1 = 1000 - 4 = 996$

$7 \times 468 =$

$4 \times 998 = 4 \times 1000 - 4 \times 2 = 4000 - 8 = 3992$

$6 \times 399 = 6 \times 400 - 6 \times 1 = 2400 - 6 = 2394$

$3 \times 844 =$

$9 \times 498 = 9 \times 500 - 9 \times 2 = 4500 - 18 = 4482$

### KIJK TERUG

$$4 \times 69 = 276$$

**S** Laat zien hoe je  $4 \times 69$  uitrekent met te veel.  $4 \times 70 - 4 \times 1 = 280 - 4 = 276$

**F** Laat zien hoe je  $4 \times 69$  uitrekent met splitsen.  $4 \times 60 + 4 \times 9 = 240 + 36 = 276$

## DOEL 2

- **S** Je leert sommen als  $4 \times 35$  uitrekenen met halveren en verdubbelen.
- **F** Je leert sommen als  $4 \times 35$  uitrekenen met de basisstrategie: splitsen.

## HULP

S

## rekenen met halveren en verdubbelen

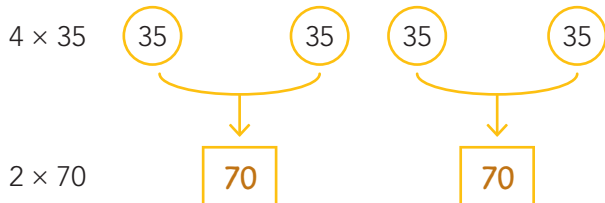

halveren en verdubbelen:  $4 \times 35 = 2 \times 70 = 140$

## HULP

## splitsen

$$120 + 21$$

$$3 \times 47 = 141$$

$$40 \quad 7$$

1

## Welke som hoort erbij?

**S** Reken uit met halveren en verdubbelen. Schrijf de som op zoals bij de Hulp.

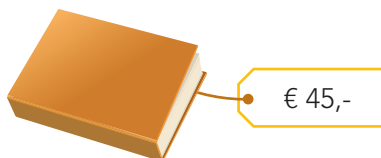

Julia koopt 4 boeken. Hoeveel moet zij betalen?

Luuk koopt 6 boeken. Hoeveel moet hij betalen?

som:  $4 \times 45 = 2 \times 90 = 180$

som:  $6 \times 45 = 3 \times 90 = 270$

antwoord: € 180,-

antwoord: € 270,-

2

## Reken je met halveren en verdubbelen of kolomsgewijs?

Zet een kruisje voor de sommen waarbij je rekt met halveren en verdubbelen. Reken alleen die sommen uit.

$16 \times 15 = 8 \times 30 = 240$

$15 \times 15 =$

$14 \times 55 = 7 \times 110 = 770$

$18 \times 43 =$

$13 \times 35 =$

$16 \times 25 = 8 \times 50 = 400$

$18 \times 45 = 9 \times 90 = 810$

$17 \times 15 =$

$18 \times 33 =$

$18 \times 55 = 9 \times 110 = 990$

3

**Reken uit in je schrift.**

Reken uit met halveren en verdubbelen of met splitsen. Zet een kruisje voor de sommen waarbij je rekt met halveren en verdubbelen.

$8 \times 15 = 4 \times 30 = 120$

$6 \times 35 = 3 \times 70 = 210$

$3 \times 55 = 150 + 15 = 165$

$5 \times 47 = 200 + 35 = 235$

$4 \times 55 = 2 \times 110 = 220$

$4 \times 87 = 320 + 28 = 348$

$8 \times 36 = 240 + 48 = 288$

$8 \times 35 = 4 \times 70 = 280$

4

**Welke som hoort erbij?**

Reken uit met halveren en verdubbelen of met splitsen in je schrift.

Hoeveel kosten 7 broeken?

som:  $7 \times 35 = 245$

antwoord: € 245,-

Hoeveel kosten 9 broeken?

som:  $9 \times 35 = 315$

antwoord: € 315,-

Hoeveel kosten 12 broeken?

som:  $12 \times 35 = 420$

antwoord: € 420,-

Laat zien hoe je rekt.

Hoeveel kosten 18 broeken?

som:  $18 \times 35 = 630$

$18 \times 35 = 9 \times 70 = 630$

antwoord: € 630,-





## 5+ Reken uit met halveren en verdubbelen.

$$16 \times 55 = 8 \times 110 = 880$$

$$18 \times 65 = 9 \times 130 = 1170$$

$$22 \times 45 = 11 \times 90 = 990$$

$$24 \times 35 = 12 \times 70 = 840$$

$$16 \times 25 = 8 \times 50 = 4 \times 100 = 400$$

$$12 \times 125 = 6 \times 250 = 3 \times 500 = 1500$$

$$16 \times 125 = 8 \times 250 = 4 \times 500 = 2000$$

$$24 \times 250 = 12 \times 500 = 6 \times 1000 = 6000$$

## 6+ Bedenk zelf. bijvoorbeeld:

Bedenk 5 sommen die je kunt uitrekenen met halveren en verdubbelen. Het antwoord moet groter zijn dan 500. Reken de sommen ook uit.

$$12 \times 50 = 6 \times 100 = 600$$

$$12 \times 55 = 6 \times 110 = 660$$

$$12 \times 45 = 6 \times 90 = 540$$

$$12 \times 65 = 6 \times 130 = 780$$

$$12 \times 75 = 6 \times 150 = 900$$

### KIJK TERUG

$$6 \times 45 = 270$$

S Laat zien hoe je  $6 \times 45$  uitrekent met halveren en verdubbelen.  $6 \times 45 = 3 \times 90 = 270$

F Laat zien hoe je  $6 \times 45$  uitrekent met splitsen.  $6 \times 45 = 6 \times 40 + 6 \times 5 = 240 + 30 = 270$

1

**Reken uit in je schrift. Laat zien hoe je rekent.**

Reken uit met splitsen én met te veel.

Reken met splitsen.

$196 : 4 = \underline{49}$

$390 : 5 = \underline{78}$

$232 : 8 = \underline{29}$

$174 : 3 = \underline{58}$

Reken met te veel.

$196 : 4 = \underline{49}$

$390 : 5 = \underline{78}$

$232 : 8 = \underline{29}$

$174 : 3 = \underline{58}$

2

**Welke som hoort erbij? Reken uit in je schrift.**

Reken uit met te veel.

Er zijn 174 ballen. Hoeveel netten kun je vullen?

som:  $174 : 6 = 29$

antwoord:  $29$  netten

Er zijn 234 ballen. Hoeveel netten kun je vullen?

som:  $234 : 6 = 39$

antwoord:  $39$  netten

Er kunnen 6 ballen in een net.

Er zijn 168 ballen. Hoeveel netten kun je vullen?

som:  $168 : 6 = 28$

antwoord:  $28$  netten

Er zijn 288 ballen. Hoeveel netten kun je vullen?

som:  $288 : 6 = 48$

antwoord:  $48$  netten

3

**Reken uit in je schrift. Laat zien hoe je rekent.**

$261 : 9 = \underline{29}$

$343 : 7 = \underline{350 : 7 - 7 : 7 = 50 - 1 = 49}$

$216 : 4 = \underline{200 : 4 + 16 : 4 = 50 + 4 = 54}$

$656 : 8 = \underline{640 : 8 + 16 : 8 = 80 + 2 = 82}$

4

**Welk antwoord hoort erbij?**

Kruis het goede antwoord aan.

In 1 auto mogen 3 kinderen. Hoeveel auto's zijn er nodig?

Er zijn 87 kinderen.

Er zijn 86 kinderen.

Er zijn 88 kinderen.

 28 29 30 28 29 30 28 29 30**TUSSENSTAND**S Kun je sommen als  $138 : 3$  uitrekenen met splitsen en sommen als met  $147 : 3$  met te veel ( $150 : 3 - 3 : 3$ )?   F Kun je sommen als  $138 : 3$  uitrekenen met splitsen?

**DOEL 2****1****Reken uit. Laat zien hoe je rekent.**

Reken uit met te veel of met splitsen.

$5 \times 99 = 450 + 45 = 495$

$3 \times 67 = 180 + 21 = 201$

$6 \times 83 = 480 + 18 = 498$

$9 \times 39 = 270 + 81 = 351$

**2****Reken uit. Laat zien hoe je rekent.**

Reken uit met halveren en verdubbelen, of met splitsen.

$8 \times 15 = 80 + 40 = 120$

$6 \times 35 = 180 + 30 = 210$

$7 \times 45 = 280 + 35 = 315$

$4 \times 67 = 240 + 28 = 268$

**3****Welke som hoort erbij?**

Reken uit met te veel, of halveren en verdubbelen in je schrift.



€ 45,-



€ 69,-

Hoeveel kosten 6 truien?

som:  $6 \times 45 = 270$

antwoord: € 270,-

Hoeveel kosten 8 truien?

som:  $8 \times 45 = 360$

antwoord: € 360,-

Hoeveel kosten 6 broeken?

som:  $6 \times 69 = 414$

antwoord: € 414,-

Hoeveel kosten 8 broeken?

som:  $8 \times 69 = 552$

antwoord: € 552,-

**4****Verbind en reken uit.**Kies 1 getal uit het eerste rijtje en 1 getal uit het tweede rijtje en maak een keersom. **bijvoorbeeld:**

$3 \times 45 = 135$

$4 \times 45 = 180$

$4 \times 49 = 196$

$3 \times 49 = 147$

$5 \times 55 = 275$

$6 \times 55 = 330$

$6 \times 59 = 354$

$5 \times 59 = 295$

**TUSSENSTAND****S** Kun je sommen als  $4 \times 69$  uitrekenen met te veel en sommen als  $4 \times 35$  uitrekenen met halveren en verdubbelen?**F** Kun je sommen als  $4 \times 69$  en  $4 \times 35$  uitrekenen met de strategie splitsen?

## DOEL 3

- Je leert een deel van een geheel berekenen:  $\frac{3}{4} \times 100$ .

## HULP

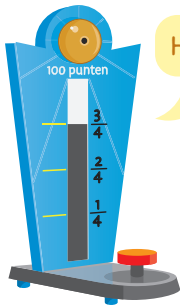

Hoeveel punten zijn gehaald?

$$100 : 4 = 25$$

$$3 \times 25 = 75$$

$$\text{som: } \frac{3}{4} \times 100 = 75$$

antwoord: 75 punten

## 1

## Welke som hoort erbij?

Hoeveel liter zit er in het vat? Laat zien hoe je rekent.

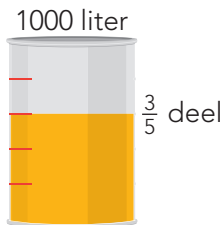

$$1000 : 5 = 200$$

$$3 \times 200 = 600$$

$$\text{som: } \frac{3}{5} \times 1000 = 600$$

antwoord: 600 liter

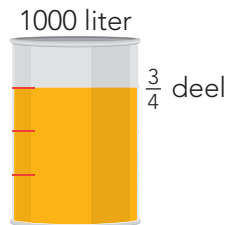

$$1000 : 4 = 250$$

$$3 \times 250 = 750$$

$$\text{som: } \frac{3}{4} \times 1000 = 750$$

antwoord: 750 liter

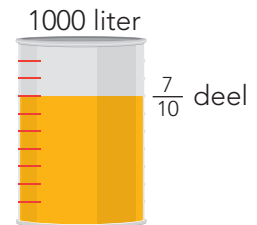

$$1000 : 10 = 100$$

$$7 \times 100 = 700$$

$$\text{som: } \frac{7}{10} \times 1000 = 700$$

antwoord: 700 liter

## 2

## Welke som hoort erbij?

Hoeveel punten zijn gehaald? Laat zien hoe je rekent.

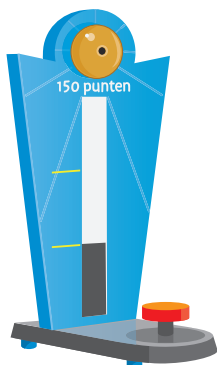

$$150 : 3 = 50$$

$$\text{som: } \frac{1}{3} \times 150 = 50$$

antwoord: 50 punten

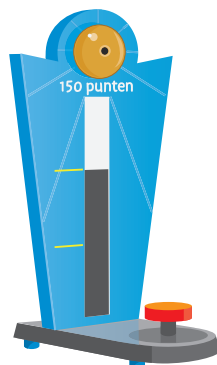

$$150 : 3 = 50$$

$$2 \times 50 = 100$$

$$\text{som: } \frac{2}{3} \times 150 = 100$$

antwoord: 100 punten

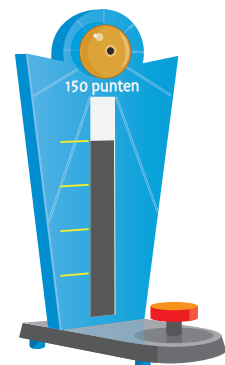

$$150 : 5 = 30$$

$$4 \times 30 = 120$$

$$\text{som: } \frac{4}{5} \times 150 = 120$$

antwoord: 120 punten



3

**Welke som hoort erbij?**

Hoeveel liter zit er in het vat?

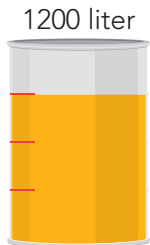

som:  $\frac{3}{4} \times 1200$   
 antwoord: 900 liter

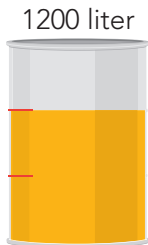

som:  $\frac{2}{3} \times 1200$   
 antwoord: 800 liter

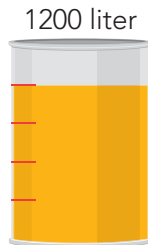

som:  $\frac{4}{5} \times 1200$   
 antwoord: 960 liter

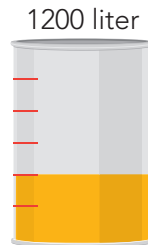

som:  $\frac{2}{6} \times 1200$   
 antwoord: 400 liter

4

**Welke som hoort erbij?**

Hoeveel kilometer al gefietst?

Lotte fietst in totaal 12 km.  
 Zij heeft al  $\frac{2}{3}$  deel gefietst.

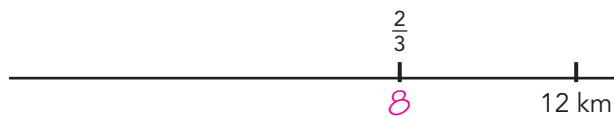

som:  $\frac{2}{3} \times 12 = 8$   
 antwoord: 8 km

Bart fietst in totaal 15 km.  
 Hij heeft al  $\frac{3}{5}$  deel gefietst.



som:  $\frac{3}{5} \times 15 = 9$   
 antwoord: 9 km

Nassim fietst in totaal 20 km.  
 Hij heeft al  $\frac{3}{4}$  deel gefietst.



som:  $\frac{3}{4} \times 20 = 15$   
 antwoord: 15 km

Ronja fietst in totaal 18 km.  
 Zij heeft al  $\frac{2}{3}$  deel gefietst.



som:  $\frac{2}{3} \times 18 = 12$   
 antwoord: 12 km

5

**Reken uit.**

$\frac{1}{5} \times 1000 = 200$

$\frac{1}{4} \times 1000 = 250$

$\frac{1}{10} \times 1000 = 100$

$\frac{2}{5} \times 1000 = 400$

$\frac{3}{4} \times 1000 = 750$

$\frac{4}{10} \times 1000 = 400$

$\frac{3}{5} \times 1000 = 600$

$\frac{1}{2} \times 1000 = 500$

$\frac{7}{10} \times 1000 = 700$

GA VERDER →





6

**Kleur het cirkeldiagram.**

Op school zitten 500 kinderen. Zij doen de volgende sporten:



- voetbal: 250 kinderen
- hockey:  $\frac{1}{5}$  deel van de kinderen
- tennis:  $\frac{1}{10}$  deel van de kinderen
- andere sporten: 100 kinderen

7

**Welke breuk hoort erbij? Laat zien op de strook.**



← 40 cm

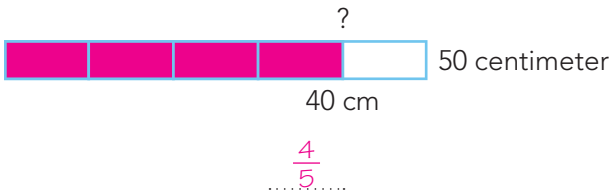

20 cm

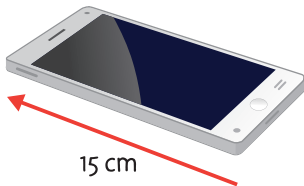
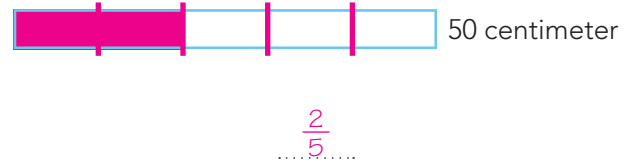

15 cm

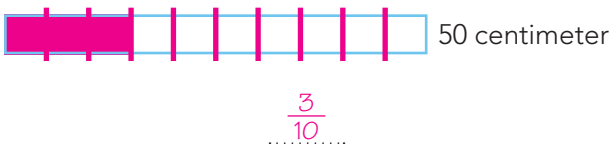

45 cm

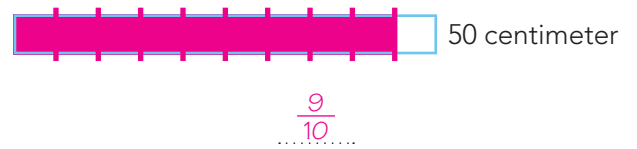

**KIJK TERUG**

**Hoeveel punten zijn gehaald?**

48 punten

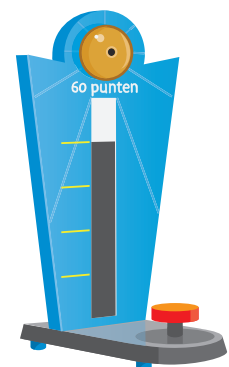

DOEL 3

- Je leert een deel van een geheel berekenen:  $\frac{3}{4} \times 100$ .
- Je leert berekenen wat het geheel is, als je een deel weet.

HULP

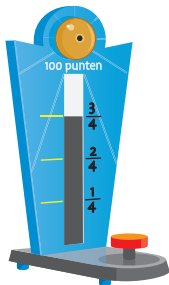

Hoeveel punten zijn gehaald?

$100 : 4 = 25$   
 $3 \times 25 = 75$

som:  $\frac{3}{4} \times 100 = 75$     antwoord: 75 punten

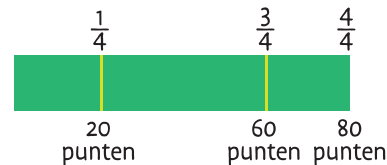
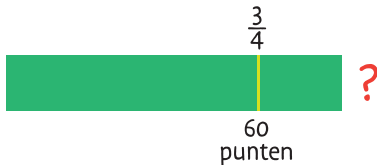

Er is  $\frac{3}{4}$  deel van de punten gehaald.  
 Dat zijn 60 punten.  
 Hoeveel punten kun je in totaal verdienen?

Hoe reken je?

stap 1:  $\frac{3}{4}$  deel = 60

stap 2:  $\frac{1}{4}$  deel = 20

stap 3:  $\frac{4}{4}$  deel = 80

1

Hoeveel is het totaal? Laat zien hoe je rekt. Je mag de strook gebruiken.

$\frac{2}{5}$  deel van de bioscoopstoelen is bezet.  
 Dat zijn 40 stoelen.

Hoeveel stoelen zijn er in totaal?

Hoe reken je?

$\frac{2}{5}$  deel = 40     $\frac{1}{5}$  deel = 20     $\frac{5}{5}$  deel = 100

antwoord: 100 stoelen

$\frac{3}{5}$  deel van de kinderen op school zijn meisjes.  
 Dat zijn 75 meisjes.

Hoeveel kinderen zijn er in totaal?

Hoe reken je?

$\frac{3}{5}$  deel = 75     $\frac{1}{5}$  deel = 25     $\frac{5}{5}$  deel = 125

antwoord: 125 kinderen

2

Welk deel en hoeveel? Laat zien hoe je rekt.

passagiersvervoer Rotterdam The Hague Airport en Lelystad Airport

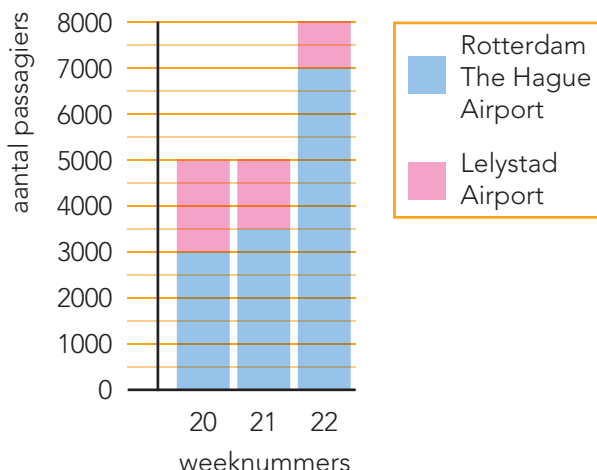

In week 20 vertrekken 5000 passagiers.  
 $\frac{2}{5}$  deel vertrekt vanaf Lelystad.

Welk deel vertrekt vanaf Rotterdam?  $\frac{3}{5}$  deel

Hoeveel passagiers zijn dat?

$5000 : 5 = 1000$

$3 \times 1000 = 3000$

som:  $\frac{3}{5} \times 5000 =$

antwoord: 3000 passagiers

3

Reken uit.

$\frac{1}{6} \times 120 = 20$

$\frac{1}{5} \times 150 = 30$

$\frac{1}{10} \times 160 = 16$

$\frac{4}{6} \times 120 = 80$

$\frac{2}{5} \times 150 = 60$

$\frac{2}{10} \times 160 = 32$

$\frac{5}{6} \times 120 = 100$

$\frac{4}{5} \times 150 = 120$

$\frac{4}{10} \times 160 = 64$

4

Hoeveel is het totaal? Laat zien hoe je rekent.

We hebben al 500 km gereden. Dat is  $\frac{1}{5}$  deel van de reis.

Hoeveel km is de reis in totaal?

Hoe reken je?

$\frac{1}{5} \text{ deel} = 500$

$\frac{5}{5} \text{ deel} = 2500$

antwoord: 2500 km

Er zitten 600 mensen in de trein. Daarmee is  $\frac{2}{3}$  deel van de trein bezet.

Hoeveel mensen kunnen er in totaal in de trein?

Hoe reken je?

$\frac{2}{3} \text{ deel} = 600$

$\frac{1}{3} \text{ deel} = 300$

$\frac{3}{3} \text{ deel} = 900$

antwoord: 900 mensen

Er zijn 20 stoelen bezet. Dat is  $\frac{2}{5}$  deel van alle stoelen.

Hoeveel stoelen zijn er in totaal?

Hoe reken je?

$\frac{2}{5} \text{ deel} = 20$

$\frac{1}{5} \text{ deel} = 10$

$\frac{5}{5} \text{ deel} = 50$

antwoord: 50 stoelen

Leonart heeft € 160,- gespaard. Dat is  $\frac{2}{10}$  deel van de prijs van de laptop die hij wil kopen.

Wat kost zijn nieuwe laptop?

Hoe reken je?

$\frac{2}{10} \text{ deel} = 160$

$\frac{1}{10} \text{ deel} = 80$

$\frac{10}{10} \text{ deel} = 800$

antwoord: € 800,-



**5+** Hoe lang is de hele reis? Laat zien hoe je rekent.

Joep heeft al 96 km gereden.

Dat is  $\frac{8}{15}$  deel.

Hoe reken je?

$$\frac{8}{15} \text{ deel} = 96$$

$$\frac{1}{15} \text{ deel} = 12$$

$$\frac{15}{15} \text{ deel} = 180$$

antwoord: 180 km

Ellen heeft al 64 km gereden.

Dat is  $\frac{4}{17}$  deel.

Hoe reken je?

$$\frac{4}{17} \text{ deel} = 64$$

$$\frac{1}{17} \text{ deel} = 16$$

$$\frac{17}{17} \text{ deel} = 272$$

antwoord: 272 km

Azir heeft al 85 km gereden.

Dat is  $\frac{5}{18}$  deel.

Hoe reken je?

$$\frac{5}{18} \text{ deel} = 85$$

$$\frac{1}{18} \text{ deel} = 17$$

$$\frac{18}{18} \text{ deel} = 306$$

antwoord: 306 km

Emma heeft al 45 km gereden.

Dat is  $\frac{3}{20}$  deel.

Hoe reken je?

$$\frac{3}{20} \text{ deel} = 45$$

$$\frac{1}{20} \text{ deel} = 15$$

$$\frac{20}{20} \text{ deel} = 300$$

antwoord: 300 km

**6+** Streep door wat fout is.

$$\frac{2}{6} \times 360 = 120$$

$$\frac{3}{9} \times 1800 = \text{500}$$

$$\frac{1}{5} \times 1400 = 280$$

$$\frac{5}{6} \times 360 = 300$$

$$\frac{3}{7} \times 2100 = 900$$

$$\frac{2}{5} \times 1500 = 600$$

$$\frac{4}{6} \times 120 = \text{90}$$

$$\frac{5}{8} \times 2400 = \text{1400}$$

$$\frac{3}{8} \times 5600 = 2100$$

**KIJK TERUG**

Er staan 24 schapen in de wei.

Dat is  $\frac{2}{3}$  deel van alle schapen.

Je mag de strook gebruiken.

Hoeveel schapen zijn er in totaal? 36 schapen

## DOEL 4

- Je leert de oppervlakte berekenen van een figuur met maten in centimeters of meters.

## HULP

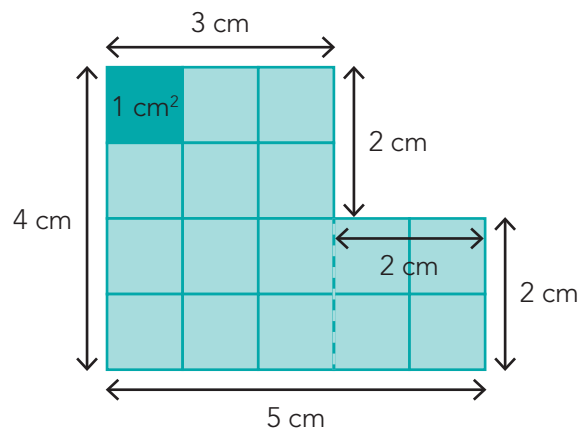
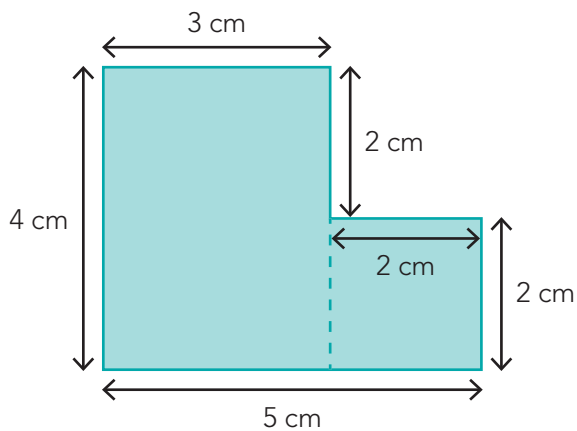

De oppervlakte is  $4 \text{ cm} \times 3 \text{ cm} + 2 \text{ cm} \times 2 \text{ cm} = 16 \text{ cm}^2$ .  
Je zegt 16 vierkante centimeter.

## 1

Reken de oppervlakte uit.

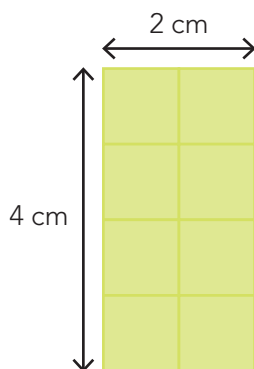

De oppervlakte is  $4 \text{ cm} \times 2 \text{ cm} = 8 \text{ cm}^2$ .

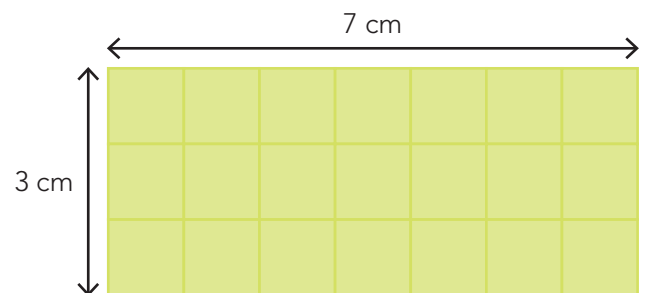

De oppervlakte is  $3 \text{ cm} \times 7 \text{ cm} = 21 \text{ cm}^2$ .

## 2

Reken de oppervlakte uit. *bijvoorbeeld:*

Verdeel de figuren eerst in rechthoeken. Laat zien hoe je rekent.

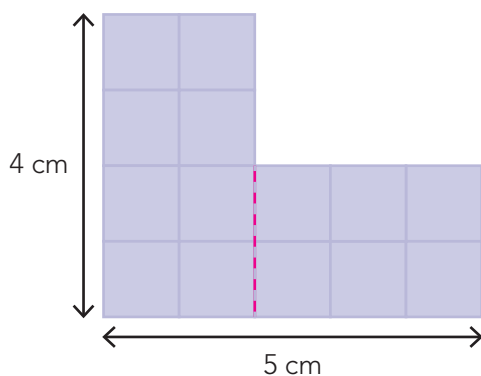

De oppervlakte is  $14 \text{ cm}^2$ .

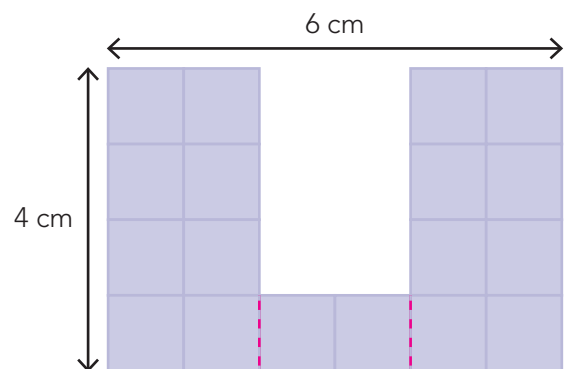

De oppervlakte is  $18 \text{ cm}^2$ .



3



### Reken de oppervlakte uit.

Verdeel de figuren eerst in rechthoeken. Laat zien hoe je rekt in je schrift.

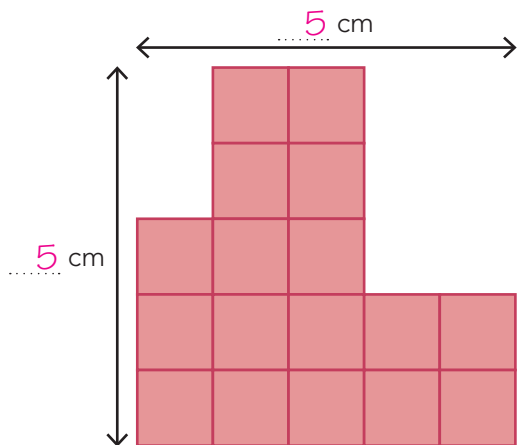

De oppervlakte is  $17 \text{ cm}^2$ .

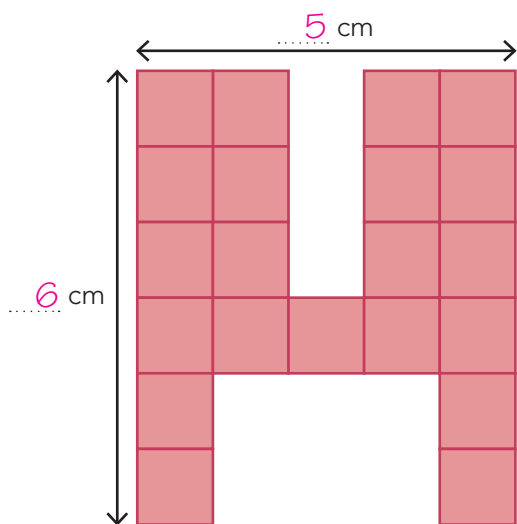

De oppervlakte is  $21 \text{ cm}^2$ .

4



### Reken de oppervlakte van de grijze tegels uit.

Laat zien hoe je rekt in je schrift.

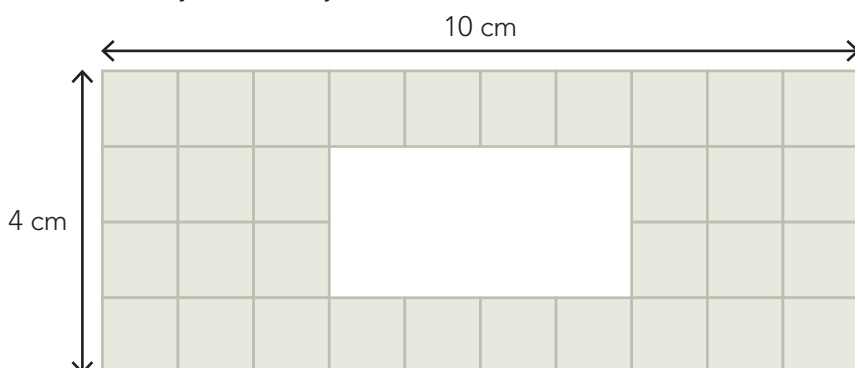

De oppervlakte is  $32 \text{ cm}^2$ .



5+

**Reken de oppervlakte uit. bijvoorbeeld:**



Verdeel de figuren eerst in rechthoeken. Laat zien hoe je rekent.

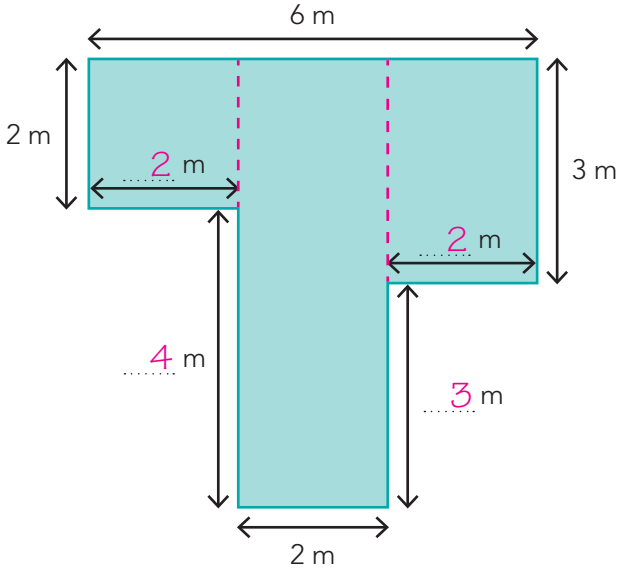

De oppervlakte is 22 m<sup>2</sup>.

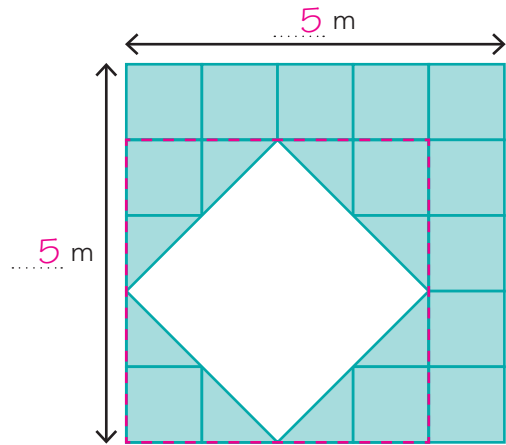

De oppervlakte is 17 m<sup>2</sup>.

6+

**Wat is de oppervlakte van de doos?**

Elke zijde is een rechthoek.

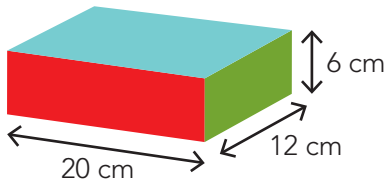

De oppervlakte van de 2 rode zijden is  $2 \times 120 \text{ cm}^2 = 240 \text{ cm}^2$ .

De oppervlakte van de 2 groene zijden is  $2 \times 72 \text{ cm}^2 = 144 \text{ cm}^2$ .

De oppervlakte van de 2 blauwe zijden is  $2 \times 240 \text{ cm}^2 = 480 \text{ cm}^2$ .

De oppervlakte van de hele doos is 864 cm<sup>2</sup>.

**KIJK TERUG**

**Hoeveel kinderen passen er op 1 m<sup>2</sup>?**

Op 1 m<sup>2</sup> passen ongeveer 12 kinderen.

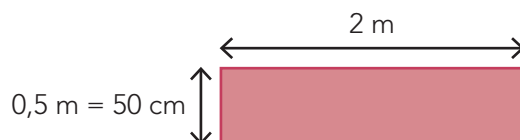

DOEL 4

- Je leert de omtrek en de oppervlakte berekenen van een figuur met maten in centimeters of meters.

HULP

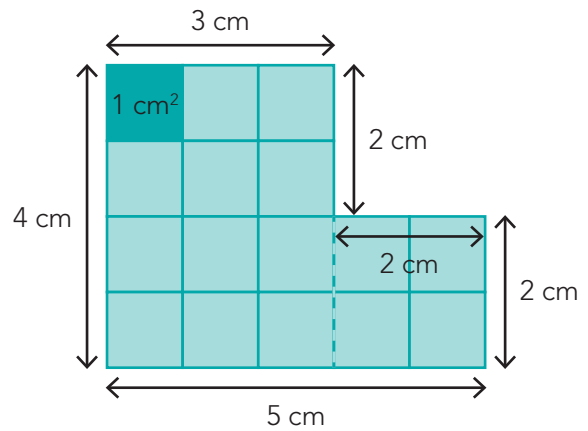
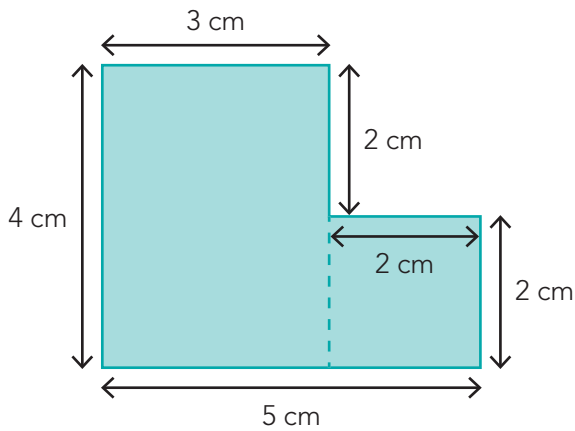

De omtrek is  $4\text{ cm} + 3\text{ cm} + 2\text{ cm} + 2\text{ cm} + 2\text{ cm} + 5\text{ cm} = 18\text{ cm}$ .  
 De oppervlakte is:  $4\text{ cm} \times 3\text{ cm} + 2\text{ cm} \times 2\text{ cm} = 16\text{ cm}^2$ .

1



Reken de omtrek en de oppervlakte uit. *bijvoorbeeld:*

Verdeel de figuren eerst in rechthoeken. Laat zien hoe je rekent.

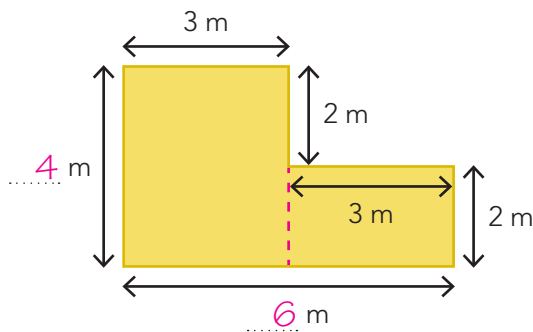

De omtrek is 20 m.  
 De oppervlakte is 18 m<sup>2</sup>.

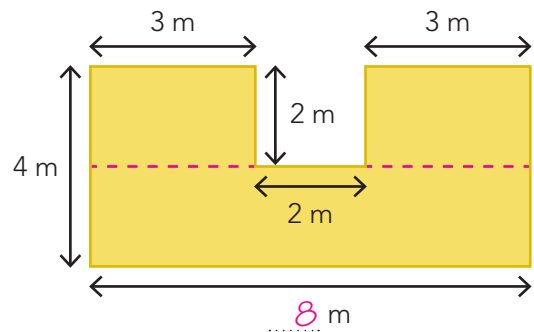

De omtrek is 28 m.  
 De oppervlakte is 28 m<sup>2</sup>.

2



Reken de omtrek en de oppervlakte uit. *bijvoorbeeld:*

Verdeel de figuren eerst in rechthoeken. Laat zien hoe je rekent.

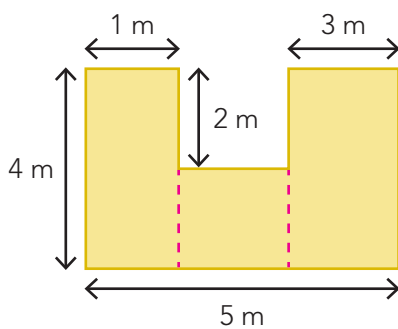

De omtrek is 22 m.  
 De oppervlakte is 18 m<sup>2</sup>.

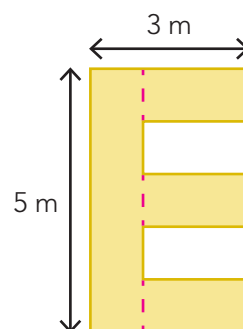

De omtrek is 24 m.  
 De oppervlakte is 11 m<sup>2</sup>.





3



**Reken de omtrek en de oppervlakte uit. bijvoorbeeld:**

Verdeel de figuren eerst in rechthoeken. Laat zien hoe je rekent.

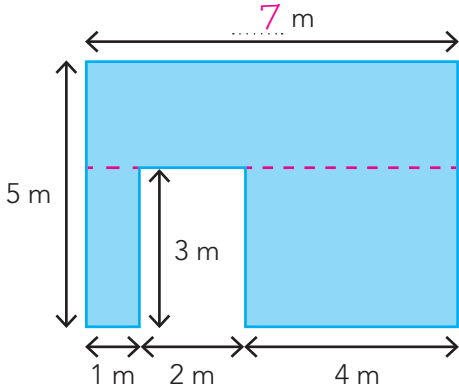

De omtrek is 30 m. De oppervlakte is 29 m<sup>2</sup>.

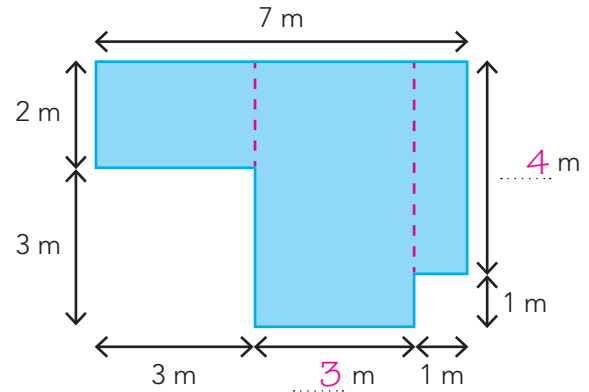

De omtrek is 24 m. De oppervlakte is 25 m<sup>2</sup>.

4

**Reken de omtrek en de oppervlakte uit. Vul in.**

1 m<sup>2</sup>

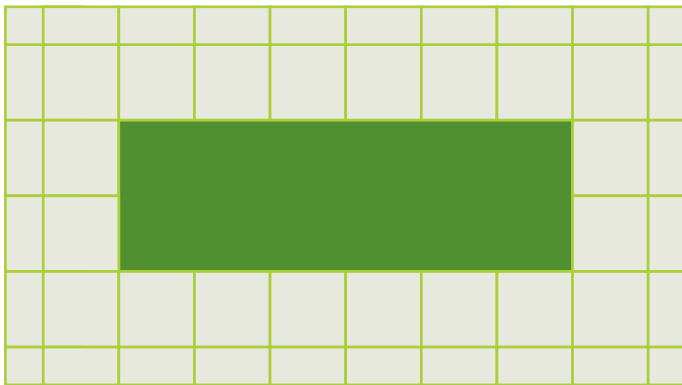

Er zijn 33 tegels nodig.

Wat is de oppervlakte van de tegels? 33 m<sup>2</sup>.

De omtrek van het grasveld is:

2 m + 6 m + 2 m + 6 m = 16 m.

De oppervlakte van het grasveld is:

2 m × 6 m = 12 m<sup>2</sup>.

De omtrek van de hele tuin is:

5 m + 9 m + 5 m + 9 m = 28 m.

De oppervlakte van de hele tuin is:

5 m × 9 m = 45 m<sup>2</sup>.

5

**Wat heeft ongeveer deze oppervlakte? bijvoorbeeld:**

1 cm<sup>2</sup>: zijkant dobbelsteen

10 cm<sup>2</sup>: gum .....

100 cm<sup>2</sup>: liniaal .....

1 m<sup>2</sup>: raam .....

10 m<sup>2</sup>: halletje .....



6+

**Reken de omtrek en de oppervlakte uit. Vul in. bijvoorbeeld:**



Verdeel de figuren eerst in rechthoeken. Laat zien hoe je rekent.

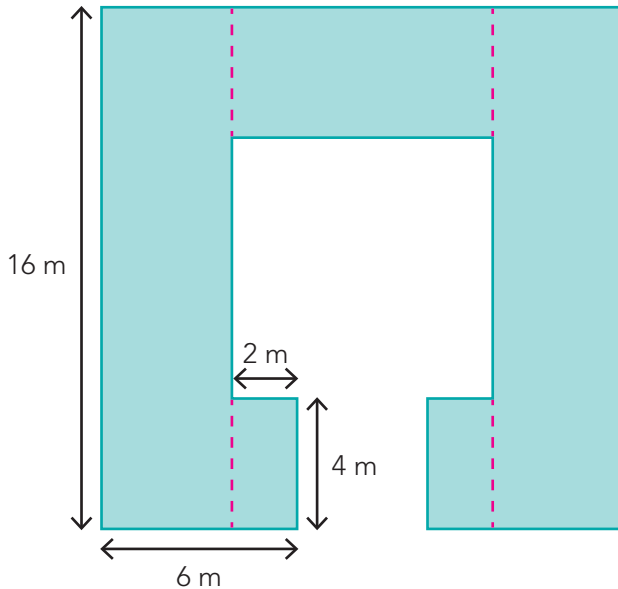

De omtrek is 96 m.

De oppervlakte is 176 m<sup>2</sup>.

7+

**Reken de omtrek en de oppervlakte uit. Vul in. bijvoorbeeld:**



Laat zien hoe je rekent.

Teken er eerst een rechthoek omheen.

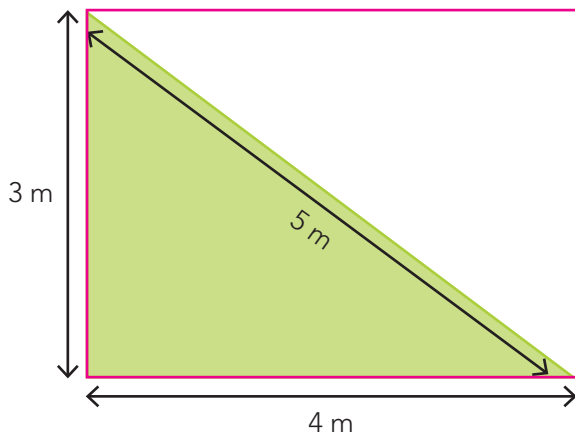

De omtrek van de driehoek is 12 m.

De oppervlakte van de rechthoek is 12 m<sup>2</sup>.

De oppervlakte van de driehoek is 6 m<sup>2</sup>.

Verdeel de figuur eerst in rechthoeken.

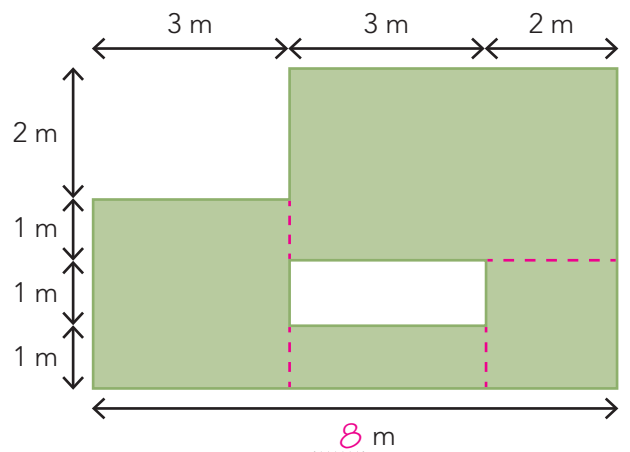

De omtrek is 26 m.

De oppervlakte is 31 m<sup>2</sup>.

**KIJK TERUG**

**Trek op roosterpapier je hand om.**

Kleur alle hokjes die niet heel zijn. Deze tel je voor een half hokje.

De oppervlakte van mijn hand is ongeveer: ..... cm<sup>2</sup>.

1

**Welk deel en hoeveel? Laat zien hoe je rekent.**Bij balie 2 staan 50 mensen.  $\frac{4}{10}$  deel is vrouw.Welk deel is man?  $\frac{6}{10}$  deel

Hoeveel mannen zijn dat?

$$50 : 10 = 5$$

$$6 \times 5 = 30$$

som:  $\frac{6}{10} \times 50 = 30$ antwoord: 30 mannen

Bij balie 4 staan 36 mensen.

Welk deel is vrouw?  $\frac{2}{3}$  deel

Hoeveel vrouwen zijn dat?

$$36 : 3 = 12$$

$$2 \times 12 = 24$$

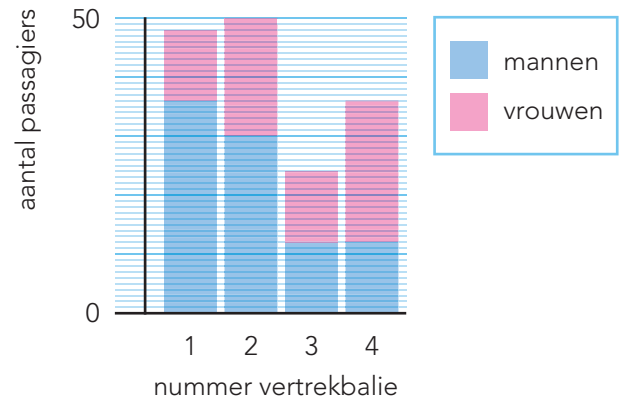
som:  $\frac{2}{3} \times 36 = 24$ antwoord: 24 vrouwen**wachtende passagiers bij vertrekbalie**

Bij balie 3 staan 24 mensen.

Welk deel is vrouw?  $\frac{1}{2}$  deel

Hoeveel vrouwen zijn dat?

$$24 : 2 = 12$$

som:  $\frac{1}{2} \times 24 = 12$ antwoord: 12 vrouwen

2

**Hoe ver fietsen? Vul in.**

Said fietst in totaal 15 km.

Hij heeft al  $\frac{1}{3}$  deel gefietst.Hoeveel km is dat? 5 kmHoe ver moet hij nog fietsen? 10 km

Inez fietst in totaal 20 km.

Zij heeft al  $\frac{2}{5}$  deel gefietst.Hoeveel km is dat? 8 kmHoe ver moet zij nog fietsen? 12 km**TUSSENSTAND**

Kun je een deel van een geheel uitrekenen?



Kun je berekenen wat het geheel is, als je een deel weet?



**DOEL 4**

**1**

**Teken en reken de omtrek en de oppervlakte uit.** bijvoorbeeld:



Teken een figuur door lijnen langs de hokjes te trekken.

Teken dan een tweede figuur met precies dezelfde oppervlakte.

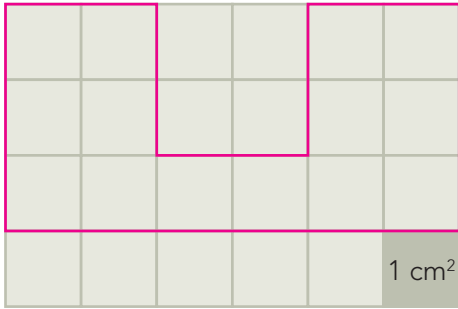

De omtrek is 22 cm. De oppervlakte is 14 cm<sup>2</sup>.

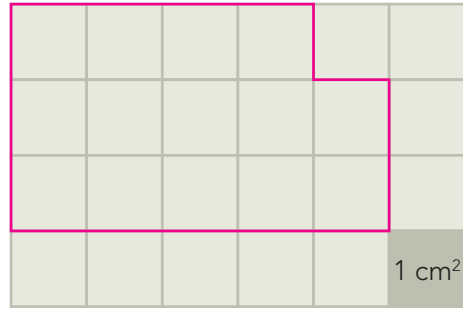

De omtrek is 16 cm. De oppervlakte is 14 cm<sup>2</sup>.

**2**

**Reken de omtrek en de oppervlakte uit.**



Verdeel de figuren eerst in rechthoeken.

Laat zien hoe je rekent.

De omtrek is 44 m.

De oppervlakte is 64 m<sup>2</sup>.

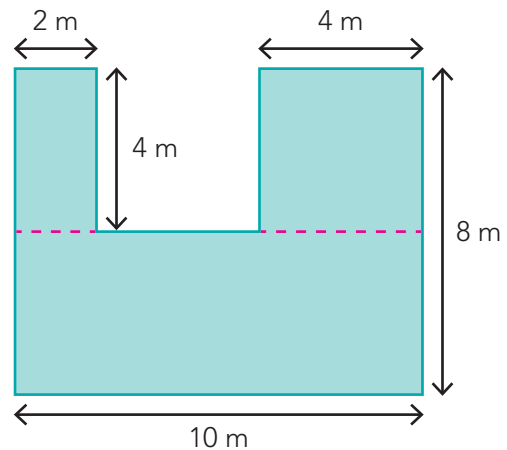

**3**

**De muur krijgt een nieuw kleurtje. Hoeveel verf en afplaktape is er nodig?**

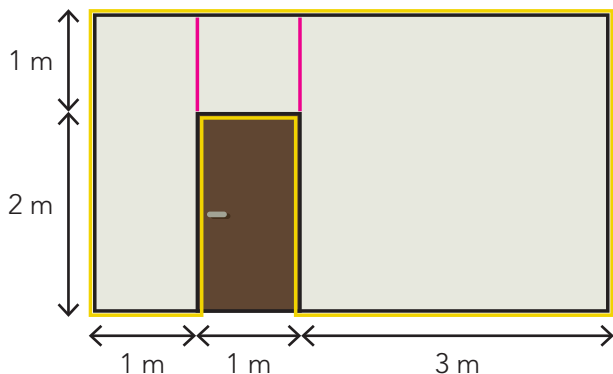

De muur wordt blauw geschilderd.  
Een pot verf is goed voor 10 m<sup>2</sup>.

De oppervlakte van de muur is: 13 m<sup>2</sup>.

Er zijn 2 potten verf nodig.

Alles wordt eerst afgeplakt met geel tape.  
Een rol tape is 25 meter lang.

De omtrek van de muur is: 20 m.

Er is 1 rol tape nodig.

**TUSSENSTAND**

Kun je de omtrek berekenen met de maten centimeter en meter?



Kun je de oppervlakte berekenen met de maten cm<sup>2</sup> en m<sup>2</sup>?



DOEL

- Je leert een ruimtelijke figuur maken volgens een stappenplan of bouwplaat.

1

Vouw de vis volgens de 9 stappen.

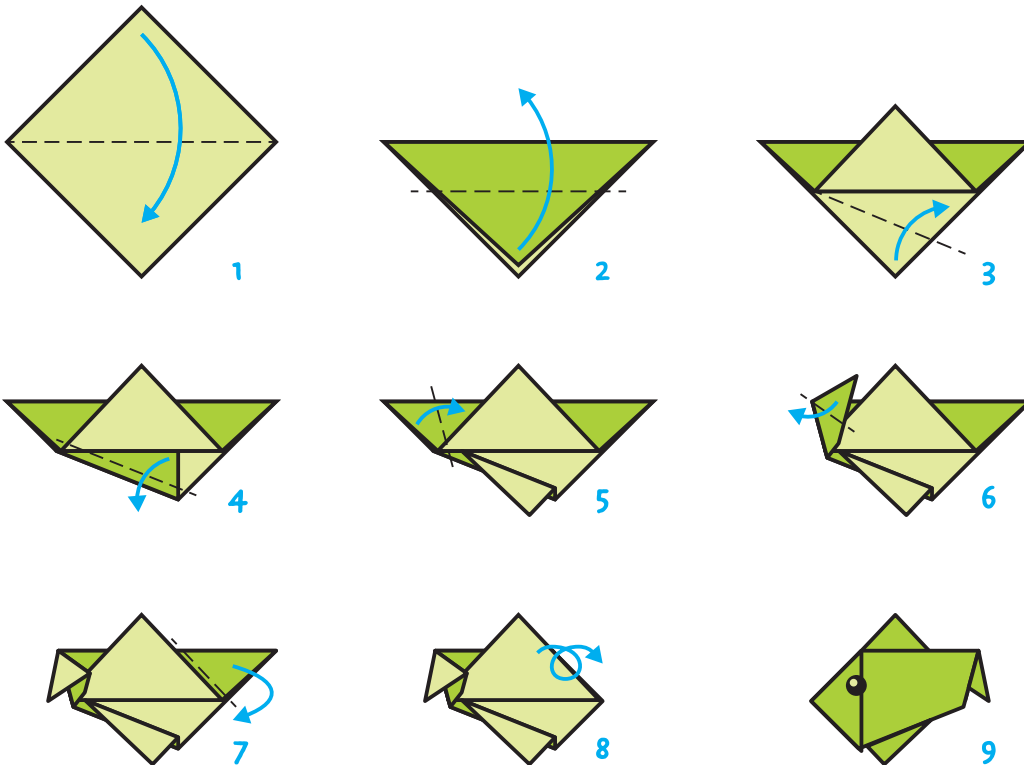

2

Welk veelvlak kun je met de bouwplaat maken?

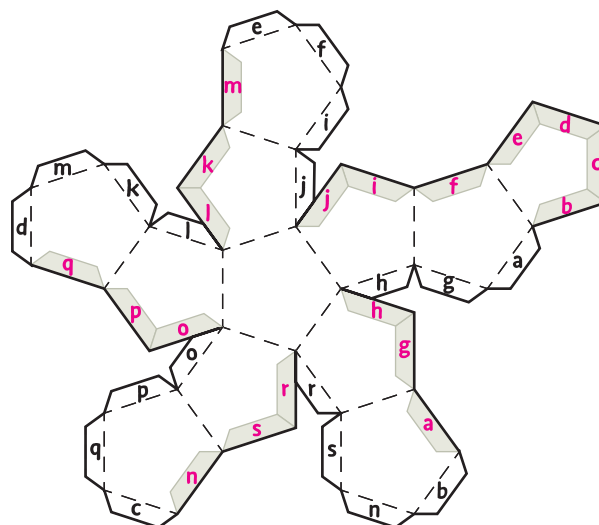
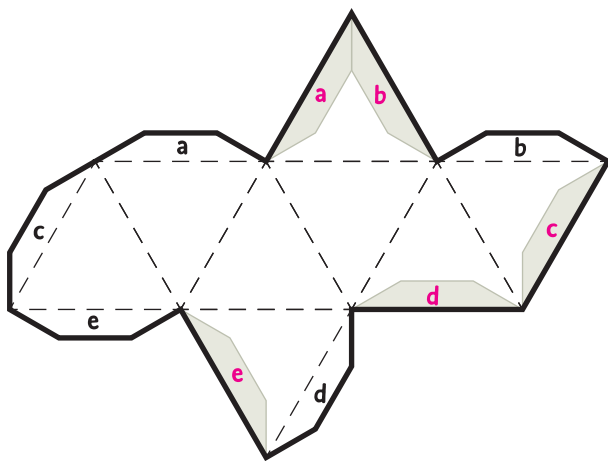
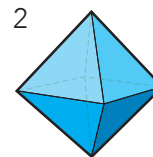
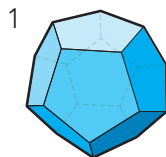

Ik zie 8 vlakken.

Ik kan hier figuur 2 mee maken.

Ik zie 12 vlakken.

Ik kan hier figuur 1 mee maken.



### 3

#### Maak van jouw bouwplaat een gekleurd veelvlak.

Gebruik het juiste stappenplan.

##### stappenplan bij het veelvlak met 8 vlakken

1. Geef elk vlak op de bouwplaat 1 gekleurd stipje. Gebruik 3 kleuren. Zorg ervoor dat vlakken die elkaar raken niet dezelfde kleur hebben.
2. Knip uit langs de dikke lijnen.
3. Vouw de gestippelde lijnen.
4. Bedenk tegen welke grijze rand de plakstrook met een letter komt en schrijf daar dezelfde letter.
5. Heb je de kleuren goed bedacht? Nee? Verbeter. Ja? Kleur de vlakken helemaal.
6. Plak de plakstrook op de goede rand.

##### stappenplan bij het veelvlak met 12 vlakken

1. Geef elk vlak op de bouwplaat 1 gekleurd stipje. Gebruik 3 kleuren. Zorg ervoor dat vlakken die elkaar raken niet dezelfde kleur hebben.
2. Knip uit langs de dikke lijnen.
3. Vouw de gestippelde lijnen.
4. Bedenk tegen welke grijze rand de plakstrook met een letter komt en schrijf daar dezelfde letter.
5. Heb je de kleuren goed bedacht? Nee? Verbeter. Ja? Kleur de vlakken helemaal.
6. Plak de plakstrook op de goede rand.

#### KIJK TERUG

##### Waar komen de getallen? bijvoorbeeld:

Van dit veelvlak met 8 vlakken kun je een dobbelsteen vouwen.

De getallen op tegenover elkaar liggende vlakken zijn samen altijd: 9

Schrijf de getallen 1 tot en met 8 op de goede vlakken.

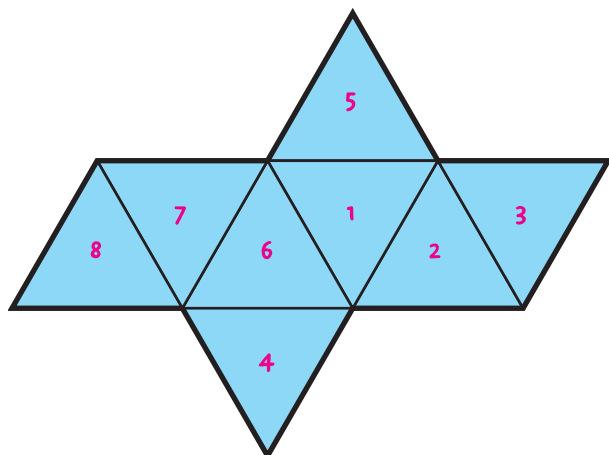

1

**Welke som hoort erbij?**

Reken uit met te veel.



Er kunnen 9 sinaasappels in een zak.

Er zijn 351 sinaasappels.  
Hoeveel zakken kun je vullen?

som:  $351 : 9 = 39$ hulpsommen:  $360 : 9 = 40$  en  $9 : 9 = 1$ antwoord:  $39$  zakken

Er zijn 432 sinaasappels.  
Hoeveel zakken kun je vullen?

som:  $432 : 9 = 48$ hulpsommen:  $450 : 9 = 50$  en  $18 : 9 = 2$ antwoord:  $48$  zakken

2

**Reken uit met splitsen én met te veel.**

Reken met splitsen.

$$\begin{array}{r} 472 : 8 = 59 \\ \underline{400} \quad \underline{72} \end{array}$$

$$\begin{array}{r} 316 : 4 = 79 \\ \underline{280} \quad \underline{36} \end{array}$$

$$\begin{array}{r} 445 : 5 = 89 \\ \underline{400} \quad \underline{45} \end{array}$$

$$\begin{array}{r} 351 : 9 = 39 \\ \underline{270} \quad \underline{81} \end{array}$$

Reken met te veel.

$$\begin{array}{r} 60 - 1 \\ \dots\dots\dots 1 \\ \hline 472 : 8 = 59 \end{array}$$

$$\begin{array}{r} 80 - 1 \\ \dots\dots\dots 1 \\ \hline 316 : 4 = 79 \end{array}$$

$$\begin{array}{r} 90 - 1 \\ \dots\dots\dots 1 \\ \hline 445 : 5 = 89 \end{array}$$

$$\begin{array}{r} 40 - 1 \\ \dots\dots\dots 1 \\ \hline 351 : 9 = 39 \end{array}$$

3

**Welke som hoort erbij?**

Kruis het goede antwoord aan.

De meester heeft een heel lang touw.  
Hij knipt het in stukken van 4 meter lang.  
Hoeveel stukken kan hij maken?



Het touw is 154 m lang.

- 38  
 39  
 40

Het touw is 156 m lang.

- 38  
 39  
 40

Het touw is 158 m lang.

- 38  
 39  
 40

1

**Reken uit met te veel.**

Laat zien hoe je rekent.

$$7 \times 199 = 7 \times 200 - 7 \times 1 = 1400 - 7 = 1393$$

$$3 \times 248 = 3 \times 250 - 3 \times 2 = 750 - 6 = 744$$

$$6 \times 149 = 6 \times 150 - 6 \times 1 = 900 - 6 = 894$$

$$5 \times 198 = 5 \times 200 - 5 \times 2 = 1000 - 10 = 990$$

$$4 \times 299 = 4 \times 300 - 4 \times 1 = 1200 - 4 = 1196$$

2

**Reken uit.**

Reken uit met halveren en verdubbelen of met splitsen. Laat zien hoe je rekent.

$$4 \times 35 = 120 + 20 = 140$$

$$8 \times 47 = 320 + 56 = 376$$

$$6 \times 45 = 240 + 30 = 270$$

$$6 \times 55 = 300 + 30 = 330$$

$$9 \times 25 = 180 + 45 = 225$$

3

**Welke som hoort erbij?**

Laat zien hoe je rekent.

Hoeveel kosten 7 leggings en 7 paar sokken?

$$\text{som: } 7 \times 32 + 7 \times 7 = 7 \times 39$$

$$\text{rekenen met te veel: } 7 \times 40 - 7 \times 1 = 273$$

$$\text{antwoord: } \text{€ } 273,-$$

Hoeveel kosten 5 shirts en 5 broekjes?

$$\text{som: } 5 \times 42 + 5 \times 16 = 5 \times 58$$

$$\text{rekenen met te veel: } 5 \times 60 - 5 \times 2 = 290$$

$$\text{antwoord: } \text{€ } 290,-$$





## REKENPLEIN

## » Hoeveel weegt 1 bonbon?



som:  $208 : 4 = 52$

antwoord: 52 gram

som:  $360 : 5 = 72$

antwoord: 72 gram

som:  $549 : 9 = 61$

antwoord: 61 gram

som:  $203 : 7 = 29$

antwoord: 29 gram

## » Hoeveel luxe fruitmanden kun je vullen met het fruit?

Vul de tabel in. Kies daarna het goede antwoord in de zin.

	som	aantal luxe fruitmanden
sinaasappels	$205 : 5 = 41$	41
mandarijnen	$273 : 7 = 39$	39
peren	$108 : 2 = 54$	54
kiwi's	$153 : 3 = 51$	51
witte druiven	$396 : 9 = 44$	44
blauwe druiven	$392 : 8 = 49$	49
appels	$228 : 6 = 38$	38
bananen	$164 : 4 = 41$	41

## luxe fruitmand

- 5 sinaasappels
- 7 mandarijnen
- 2 peren
- 3 kiwi's
- 9 witte druiven
- 8 blauwe druiven
- 6 appels
- 4 bananen



## » Kijk bij de opdracht hierboven.

Vul in. Gebruik een kladblaadje.

Er staat nog een kist met 154 mandarijnen.  
Hoeveel luxe fruitmanden kun je nu vullen  
met mandarijnen?

Hoe reken je?

$154 : 7 = 22$

$39 + 22 = 61$

61 fruitmanden

Je maakt 50 middelgrote fruitmanden  
met het fruit uit opgave 2.

Er gaan peren, kiwi's, appels, witte  
druiven en bananen in.

Maak een nieuw lijstje voor deze  
fruitmanden. Zorg dat je zo min mogelijk  
overhoudt.

De manden  
moeten wel  
allemaal  
hetzelfde zijn.

## middelgrote fruitmand

2 peren

3 kiwi's

4 appels7 witte druiven3 bananen

Zeven!

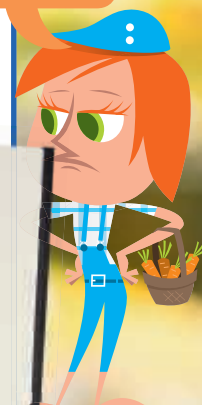

Zes jongens hebben allemaal een zusje.  
Met hoeveel kinderen zijn ze thuis?



### Hoeveel stuks fruit heb je nodig?

Kijk bij de opdracht hiernaast.

	aantal luxe fruitmanden	som	aantal stuks fruit
sinaasappels	39	$5 \times 39 = 195$	195
mandarijnen	42	$7 \times 42 = 294$	294
peren	75	$2 \times 75 = 150$	150
kiwi's	62	$3 \times 62 = 186$	186
witte druiven	48	$9 \times 48 = 432$	432
blauwe druiven	35	$8 \times 35 = 4 \times 70 = 280$	280
appels	45	$6 \times 45 = 3 \times 90 = 270$	270
bananen	55	$4 \times 55 = 2 \times 110 = 220$	220

### Hoeveel betaal je?

Schrijf het in euro's.



Ik koop 6 appelflappen.

som:

$$3 \times 99 = 297$$

antwoord: € 2,97

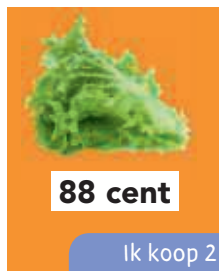

Ik koop 2 kroppen sla.

som:

$$2 \times 88 = 176$$

antwoord: € 1,76



Ik koop 8 komkommers.

som:

$$4 \times 1,05 = 4,20$$

antwoord: € 4,20



Ik koop 5 bakjes vers fruit.

som:

$$5 \times 1,90 = 9,50$$

antwoord: € 9,50

### Bedenk zelf 10 verschillende keersommen.

Het getal in het gele vak moet groter zijn dan 50 en 2 verschillende cijfers hebben.

Het getal in het blauwe vak moet groter dan 300 zijn, maar kleiner dan 500.

Het getal in het oranje vak moet groter dan 500 zijn, maar kleiner dan 800.

bijvoorbeeld:

5	×	72	=	360
6	×	52	=	312
7	×	61	=	427
8	×	62	=	496
9	×	52	=	468

bijvoorbeeld:

6	×	95	=	570
7	×	75	=	525
8	×	85	=	680
8	×	80	=	640
9	×	72	=	648

1

**Hoeveel is het totaal?**

Er staan 12 schapen in de wei.  
Dat is  $\frac{1}{3}$  deel van de kudde.  
Hoeveel schapen zijn er in totaal?

36 schapen

Jan heeft al 9 plantjes in een pot gezet. Dat is  $\frac{3}{4}$  deel van alle plantjes. Hoeveel plantjes wil hij in totaal in een pot zetten?

12 plantjes

Er zijn al 16 mensen op het feest. Dat is  $\frac{2}{6}$  deel van het totaal. Hoeveel mensen zijn uitgenodigd?

48 mensen

Familie Sneep heeft 30 km gereden. Dat is  $\frac{6}{10}$  deel van het totaal. Hoeveel km is de hele reis?

50 km

2

**Wat is meer? Kruis aan.**

$\frac{3}{4}$  deel van € 120,-  
of

$\frac{1}{3}$  deel van € 120,-  
of

$\frac{4}{10}$  deel van € 150,-  
of

$\frac{3}{4}$  deel van € 160,-  
of

$\frac{1}{4}$  deel van € 200,-

$\frac{2}{3}$  deel van € 75,-

$\frac{1}{3}$  deel van € 90,-

$\frac{1}{10}$  deel van € 1000,-

3

**Reken uit.**

$\frac{1}{4} \times 800 = 200 \dots$

$\frac{1}{10} \times 1000 = 100 \dots$

$\frac{1}{6} \times 1200 = 200 \dots$

$\frac{3}{4} \times 800 = 600 \dots$

$\frac{8}{10} \times 1000 = 800 \dots$

$\frac{4}{6} \times 1200 = 800 \dots$

$\frac{2}{4} \times 800 = 400 \dots$

$\frac{3}{10} \times 1000 = 300 \dots$

$\frac{5}{6} \times 1200 = 1000 \dots$

1

**Teken en reken de omtrek en de oppervlakte uit. bijvoorbeeld:**

Teken een figuur met een omtrek van 16 cm door lijnen langs de randen van de hokjes te tekenen. Teken een tweede figuur met precies dezelfde oppervlakte. Wat is de omtrek?

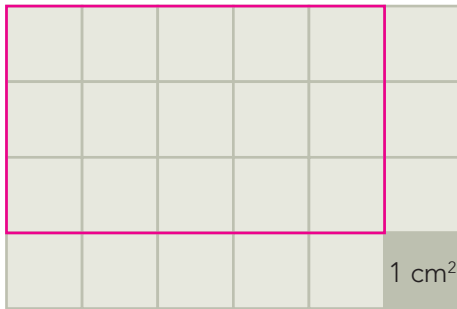

De omtrek is 16 cm.

De oppervlakte is 15 cm<sup>2</sup>.

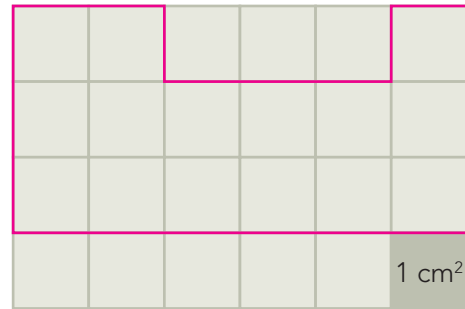

De omtrek is 20 cm.

De oppervlakte is 15 cm<sup>2</sup>.

2

**Reken de omtrek en de oppervlakte uit. Vul in. bijvoorbeeld:**

Verdeel de figuren eerst in rechthoeken. Laat zien hoe je rekent.

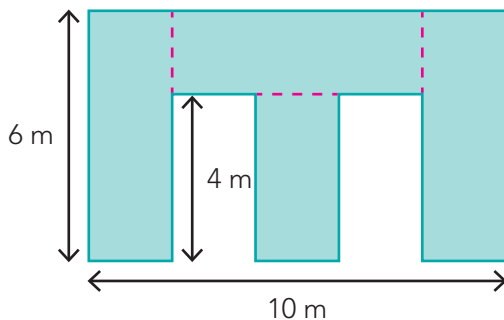

De omtrek is 48 m.

De oppervlakte is 44 m<sup>2</sup>.

3

**De muur krijgt een nieuw kleurtje. Hoeveel verf en afplaktape is er nodig?**

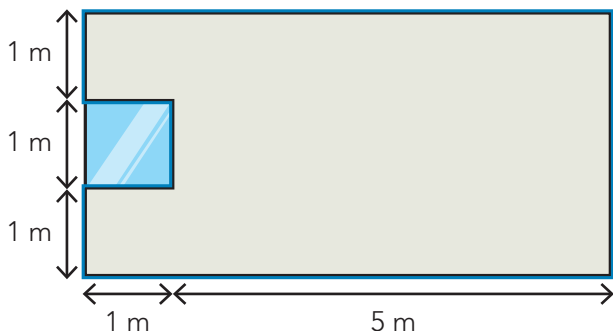

De muur wordt geel geschilderd.  
Met 1 pot verf kun je 6 m<sup>2</sup> schilderen.  
Hoeveel potten verf zijn er nodig?

De oppervlakte van de muur is: 17 m<sup>2</sup>.

Er zijn 3 potten verf nodig.

Alles wordt eerst afgeplakt met blauw tape.  
Een rol tape is 10 m lang.  
Hoeveel rollen tape zijn er nodig?

De omtrek van de muur is: 20 m.

Er zijn 2 rollen tape nodig.

€ 640,-

## » Hoeveel kosten de kleine lapjes stof?

Vul de tabel in.

	som	bedrag
	$\frac{1}{8} \times 640 = 80$	€ 80,-
	$\frac{3}{8} \times 640 = 240$	€ 240,-
	$\frac{1}{4} \times 640 = 160$	€ 160,-
	$\frac{1}{8} \times 640 = 80$	€ 80,-
	$\frac{1}{16} \times 640 = 40$	€ 40,-
	$\frac{1}{32} \times 640 = 20$	€ 20,-

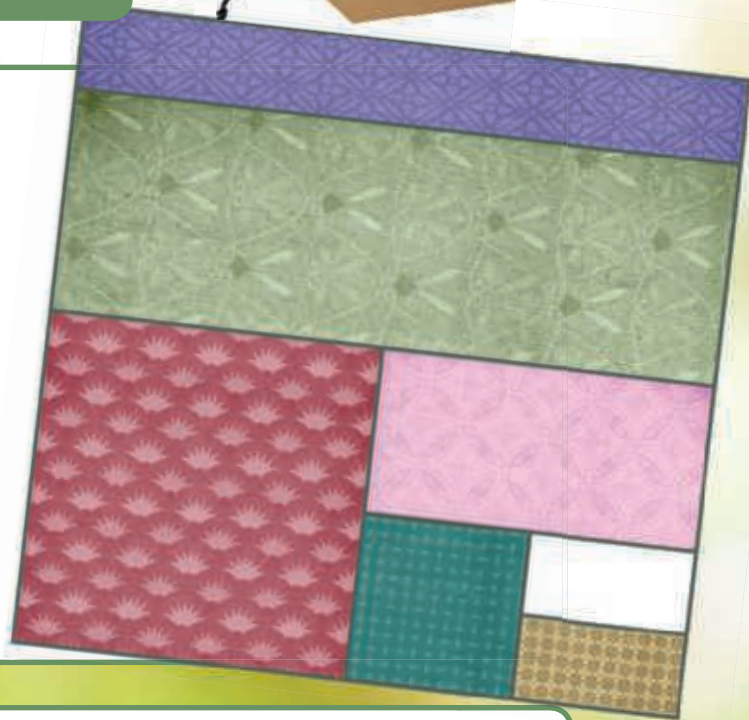

## » Hoelang duurt de hele tocht?

We hebben al 12 km gefietst.

We zijn al 40 minuten onderweg.

Dat is  $\frac{2}{3}$  deel van de tocht.

Hoe reken je?

 $\frac{2}{3}$  deel is 40 minuten $\frac{1}{3}$  deel is 20 minuten $\frac{3}{3}$  deel is 60 minutenDe fietstocht duurt 1 uur en 0 minuten.We fietsen 18 km.

We moeten nog een kwart fietsen.

We hebben al 45 km gefietst.

We zijn al 2 uur onderweg.

Hoe reken je?

 $\frac{3}{4}$  deel is 120 minuten $\frac{1}{4}$  deel is 40 minuten $\frac{4}{4}$  deel is 160 minutenDe fietstocht duurt 2 uur en 40 minuten.We fietsen 60 km.

## » Wat weegt het?

Een doos bonbons weegt 800 gram.

Als er  $\frac{2}{3}$  deel uit is, weegt de doos nog 300 gram.

Hoeveel weegt de lege doos?

Hoe reken je?

 $\frac{2}{3}$  deel is 500 gram $\frac{1}{3}$  deel is 250 gram $\frac{3}{3}$  deel is 750 gram $800 - 750 = 50$ De lege doos weegt 50 gram.

» **Hoeveel rollen afplaktape heeft Abel nodig?**

Abel opent een winkel.  
Hij wil het kozijn van de etalage schilderen.  
Hij plakt eerst alle ramen af met geel afplaktape.  
Een rol tape is 25 m lang.

De omtrek van raam A is 700 cm.

De omtrek van raam B is 830 cm.

De omtrek van raam C is 700 cm.

De omtrek van raam D is 240 cm.

De omtrek van raam E is 240 cm.

Bij elkaar is dat 2710 cm of 27 m en 10 cm.

Abel heeft 2 rollen tape nodig.



Door welke uitvinding kan je door de dikste muren heen kijken?

» **Hoeveel kranten voor het raam?**

Abel wil de winkel geheimhouden tot aan de opening.  
Hij plakt alle ramen af met zo min mogelijk kranten.  
Hij gebruikt geen schaar.  
Een blad van een krant is 60 cm lang en 40 cm breed.  
Hoeveel bladen heeft hij nodig?

Abel heeft 46 krantenbladen nodig.

*Zie de tekening bij de eerste opgave. De kranten passen niet precies.*

*Ze steken soms een stukje over de rand van het raam heen.*



Het raam!

» **Hoeveel tegels passen erin?**

In de tuin komt een terras met houten tuintegels.  
De stenen buitenrand ligt er al.  
Hoeveel houten tegels passen er in?

Er zijn 32 houten tuintegels nodig voor het terras.

De omtrek van het hele terras met de stenen rand erbij is 28 m.

De oppervlakte van het hele terras is met de stenen rand erbij 45 m<sup>2</sup>.

De oppervlakte van de stenen rand is 13 m<sup>2</sup>.

houten tuintegel

1 m<sup>2</sup>

